



INSTRUCTIUNI DE FOLOSIRE

OBTURATOR HIDRAULIC PENTRU TEAVA 63-180mm

Reguli de protectia muncii

Pentru a realiza o obturare corecta si sigura este foarte important ca cele doua limitatoare ale strangerii sa fie reglate pentru SDR-ul si diametrul tevii ce se doreste obturata.

- Utilizatorii acestui dispozitiv trebuie sa citeasca si sa retina instructiunile de folosire inainte de a incepe folosirea taietorului.
- Utilizati doar dispozitive care sunt intretinute corespunzator.
- Dispozitivul trebuie sa aiba placuta de identificare cu seria si numarul, iar aceasta placuta nu trebuie indepartata de pe obturator.

Nota: Fusion Romania SRL poate asigura instruirea operatorilor pentru utilizarea si intretinerea dispozitivelor acolo unde este necesar.

Utilizatorii obturatorului sunt avertizati ca:

- Reglarea eronata a limitatoarelor poate duce la deteriorarea obturatorului.
- Orice defect al dispozitivului poate cauza raniri ale operatorului.
- Se recomanda solicitarea ajutorului unei alte persoane la transportul sau manipularea obturatorului.

Parti componente:

- Placuta de identificare cu seria si numarul obturatorului.
- Suruburi de siguranta.
- Limitatoare de strangere.
- Arcuri de revenire.
- Pompa hidraulica.
- Supapa de eliberare presiune.
- Dispozitiv de actionare pompa.

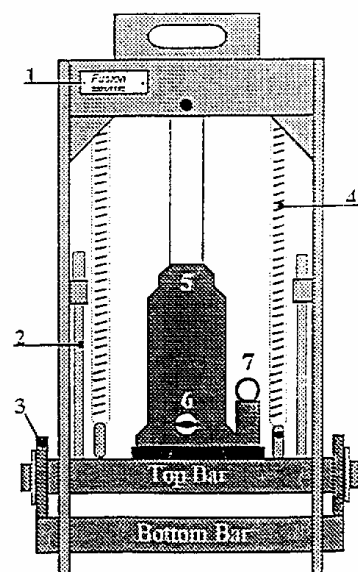

MODUL DE UTILIZARE AL OBTURATORULUI HIDRAULIC:

Se desurubeaza cele doua suruburi de siguranta.

Partea superioara a dispozitivului se ridica prin rotirea in sens antiorar a supapei cu ajutorul capatului manetei de actionare a pompei.

Indepartati partea inferioara a obturatorului.

Asezati dispozitivul peste teava si reglati limitatoarele conform SDR-ului si diametrului tevii.

Introduceti partea inferioara a obturatorului sub teava si asezati-o in dispozitiv. Teava trebuie sa fie situata intre partea superioara si cea inferioara a obturatorului, central.

Rotiti supapa de eliberare a presiunii in sens orar.

Introduceti maneta in dispozitivul de actionare a pompei si actionati maneta in sus si jos, prin aceasta realizandu-se coborarea partii superioare a obturatorului.

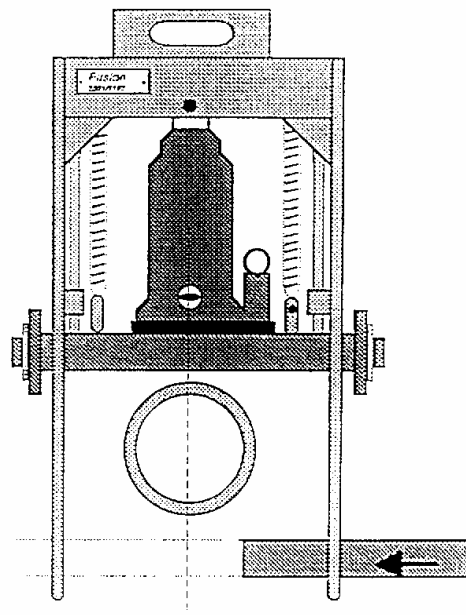

Pe masura ce partea superioara coboara, teava va fi strangulata.

Actionati maneta pana cand supapa de eliberare a presiunii actioneaza sau pana cand cele doua limitatoare sunt in contact cu partea inferioara a obturatorului.

Limitatoarele sunt astfel construite incat la o obturare completa a tevii, aceasta nu se deterioreaza.

Insurubati suruburile de siguranta. Acest lucru va fixa obturatorul astfel incat la eventuale pierderi de presiune obturatorul nu se va deschide.

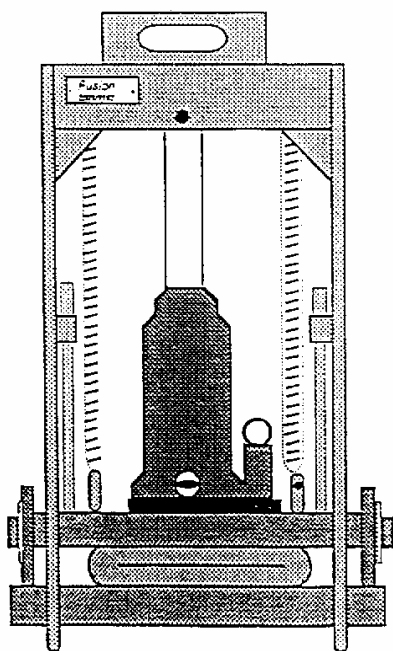

ELIBERAREA TEVELOR OBTURATE

Desurubati suruburile de siguranta inainte de a elibera presiunea cu ajutorul supapei. (Nota: Dupa o perioada prelungita de obturare, va fi necesar sa se actioneze maneta pentru a putea desuruba suruburile de siguranta.)

Dupa ce suruburile au fost desurubate, rotiti supapa in sens antiorar, presiunea se va elibera iar arcurile vor ridica partea superioara a obturatorului.

Indepartati partea inferioara din dispozitiv si ridicati obturatorul de pe teava.

Asezati partea inferioara in dispozitiv si inchideti supapa. Actionati pompa hidraulica pana cand limitatoarele ating partea inferioara apoi strangeti suruburile de siguranta pentru a fixa dispozitivul in cazul transportarii acestuia.

Teava deformata isi va reveni treptat la forma initiala. Pentru a ajuta revenirea tevii se recomanda folosirea unui dispozitiv de rerotunjit teava.

Marcati teava in locul obturarii pentru a nu se mai aplica o a doua obturare pe aceeasi portiune de teava.

Dispozitivul de rerotunjit teava

Asezati cele doua parti ale dispozitivului de rerotunjit peste teava, asa ca in figura.

Strangeti suruburile progresiv cu o cheie pana cand cele doua parti ale dispozitivului sunt in contact. Acest lucru va duce la rotunjirea tevii.

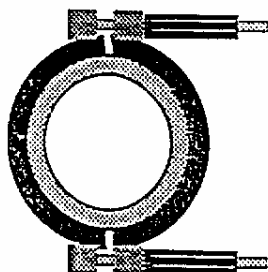
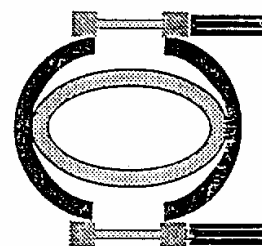

Lasati dispozitivul pe teava minim 30 minute pentru a permite polietilenei din teava sa revina la forma initiala. Indepartati dispozitivul.

Informatii tehnice puteti solicita la tel. nr. 069 213140, FUSION ROMANIA SRL.