



INSTRUCTIUNI DE FOLOSIRE

DISPOZITIV DE PERFORARE TEAVA FARA PRESIUNE 63,90 si 125mm

Reguli de protectia muncii

1. Utilizatorii acestui dispozitiv trebuie sa citeasca si sa retina instructiunile de folosire inainte de a incepe folosirea perforatorului.
2. Utilizati doar dispozitive care sunt intretinute corespunzator.
3. Se va manevra cu atentie cutitul taietorului si capul de debavurare, deoarece o manevrare neatenta poate duce la raniri.
4. Se recomanda purtarea manusilor de protectie pentru a se evita eventuale raniri de la cutite.

Nota: Fusion Romania SRL poate asigura instruirea operatorilor pentru utilizarea si intretinerea dispozitivelor acolo unde este necesar.

VERIFICARI INAINTE DE PERFORARE:

- a) Verificati ca echipamentele sa fie in buna stare de functionare.
- b) Verificati ca dispozitivul de perforat sa aiba perforatorul de dimensiunea dorita.
- c) Cititi aceste instructiuni inainte de a utiliza acest dispozitiv.

MODUL DE UTILIZARE AL DISPOZITIVULUI DE PERFORAT TEAVA:

1. Curatati teava punand accent pe zona unde se doreste sudarea seii.
2. Asezati saua pe teava (saua nu este scoasa din punga inca). Marcati pe teava perimetrul din jurul zonei de sudare a seii unde se va efectua raziunea.
3. Razuiti zona marcata de pe teava.
4. Scoateti fittingul din punga. Asezati-l pe teava si fixati-l cu dispozitivul de fixare asigurandu-se presiunea corecta de sudare.
5. Conectati fittingul la aparatul de sudura prin electrofuziune si sudati-l.

LASATI CA TIMPUL DE RACIRE SA EXPIRE INAINTE DE A INDEPARTA DISPOZITIVUL DE FIXARE.

6. Aduceti dispozitivul de perforare langa teava. Treceti capatul chingii pe sub teava apoi introduceti-l in fanta cilindrului clichetului. Verificati ca chinga sa nu fie rasucita.
7. Asigurati-va ca perforatorul sa fie in partea superioara a dispozitivului. Asezati dispozitivul pe sa, cu perforatorul in iesirea seii.

8. Trageți de capatul chingii. Acționați clichetul pentru a strânge chinga și pentru a fixa dispozitivul de perforare în poziție. (figura 1)

9. Fixați cheia în capatul surubului și rotiți în sens orar. Acest lucru va duce la avansarea perforatorului și perforarea tevi.

Va fi sesizată o oarecare rezistență la rotirea cheii când perforatorul începe să găurească teava.

Pe măsură ce perforatorul va avansa în peretele tevi, această rezistență la înaintare se va reduce. Rotiți cheia până când nu se va mai sesiza rezistență. Continuați să rotiți încă 10-15 rotații complete sau până când surubul a ajuns la capăt. Acest lucru va duce la o perforare completă.

10. Retrageți complet perforatorul rotind cheia în sens antiorar.

Pentru a îndepărta dispozitivul, trageți de dispozitivul de blocare a clichetului, apoi deschideți clichetul la maxim. (figura 2)

Îndepărtați chinga din clichet și dispozitivul de perforat de pe teava.

11. Îndepărtați cu grijă dopul din perforator. Este recomandată purtarea mănușilor de protecție.

12. Curățați dispozitivul după utilizare și așezați-l în cutie.

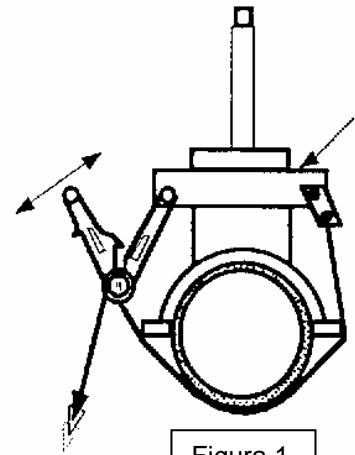

Figura 1

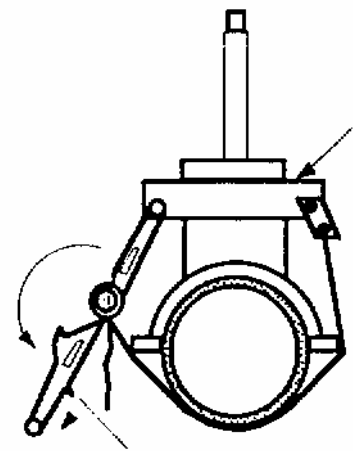

Figura 2